

# Les projets immobiliers du MAA

GT SPSI du 30/09/2021

# Les projets immobiliers du MAA

- **Site de Varenne**
  - Travaux du bâtiment E
- **Site du Ponant**
- **Site de Vaugirard**
  - Point travaux FNM
- **Site de Barbet de Jouy**
  - RIA
  - Requalification de l'entrée du site
- **Site d'Auzeville**
  - Réhabilitation de l'ancienne salle informatique
  - Réfection de l'étanchéité
  - Sécurisation du quai de chargement
  - Reprise de peinture et des épaufrures
- **Site de Maine**
  - Changement des chaudières
- **Autres travaux tous sites**
  - Renouvellement des huisseries/monte-charge
  - Signalétique

# Varenne – Bâtiment E

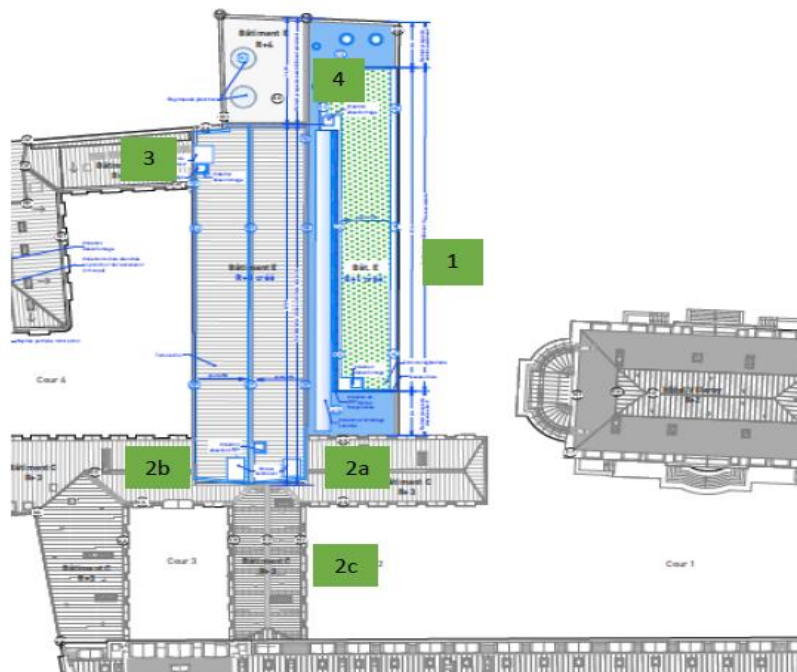

Plan de localisation des zones de nuisances

## Les dates clefs prévisionnelles :

- Déménagement du bâtiment E vers Maine : de juillet à octobre 2020
- Installation de chantier : octobre 2020
- Démolitions : décembre 2020 à fin août 2021
- Construction des extensions : Mars à octobre 2021
- Fin des travaux : 1<sup>er</sup> trimestre 2022

## Point d'avancement :

- Renfort des structures pour installation de compactus en cours
- Charpente de l'extension du R+5 en cours
- Pose des fenêtres en octobre/novembre
- Pose des réseaux techniques en cours (avancement 70%)
- Construction de l'escalier Nord et Sud en cours
- Pose de l'ascenseur Nord en cours
- Ravalement des façades en cours d'achèvement
- Bureau témoin livré à la mi-octobre
- Pose des huisserie bois en cours d'achèvement
- Début des travaux de rénovation du C passerelle

	2021						2022	
	Juil	Août	Sept	Oct	Nov	Déc	Janv	Févr
<b>Zone 1</b> Galerie Gambetta	Red	Red	Yellow	Blue	Blue	Blue		
<b>Zone 2</b> Cage Escalier Sud	Yellow	Yellow	Yellow	Blue	Blue	Blue		
<b>Zone 3</b> Cage Escalier Nord	Red	Red	Yellow	Blue	Blue	Blue		
<b>Zone 4</b> Autres zones (surélévation R+5...)	Yellow	Yellow	Yellow	Blue	Blue	Blue		
<b>Zone ext</b> (échafaudage façade Est...)	Red	Red	Red	Blue	Blue	Blue		

Nuisances très importantes	Red
Nuisances importantes	Yellow
Nuisances moyennes	Blue

# Varenne – Bâtiment E

## Travaux RDC (Galerie Gambetta) :



Élargissement de l'entrée du Hall de la salle Gambetta

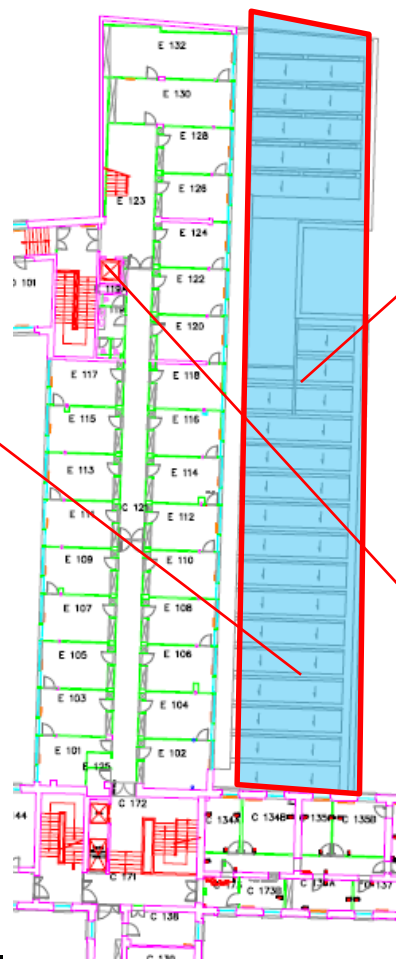

Pose des cloisons de BA13, isolation, gaines, chemins de câbles,...



Démolition de l'ancien voile de l'ascenseur Nord

# Varenne – Bâtiment E

## Travaux second-oeuvre surélévation du R+1 (Galerie Gambetta) :

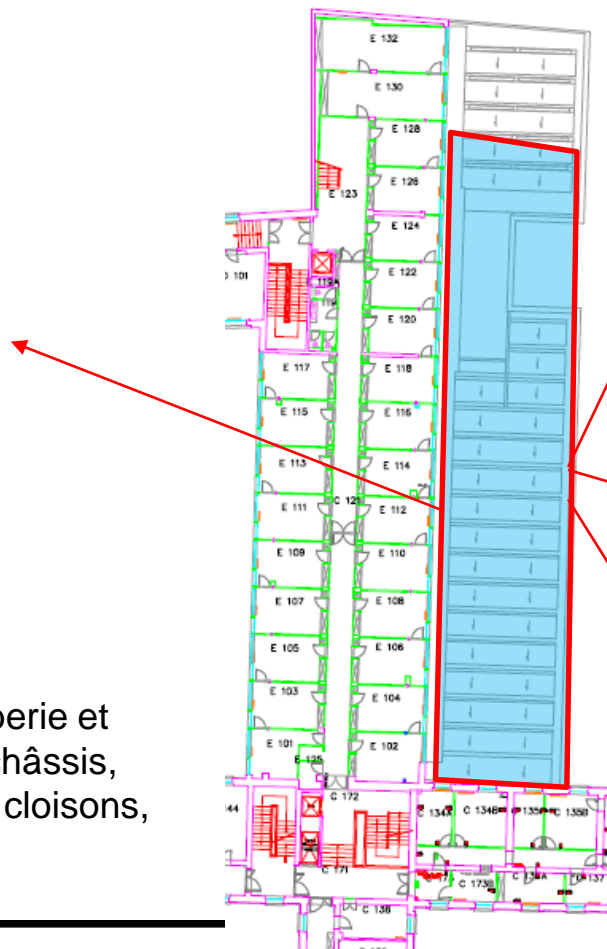

Distribution des réseaux de plomberie et électrique des bureaux, pose de châssis, pose de l'isolation thermique, des cloisons, des huisseries bois,...

# Varenne – Bâtiment E

## Travaux de surélévation du R+5 :



Finition de la construction de la cage d'ascenseur Nord



Renforcement de la structure bois : Longrines

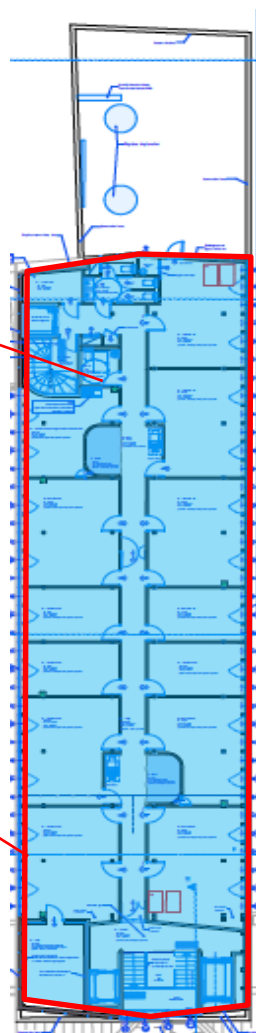

Pose de la structure et de la couverture bois

# Varenne – Bâtiment E

Commencement de la démolition de l'escalier sud

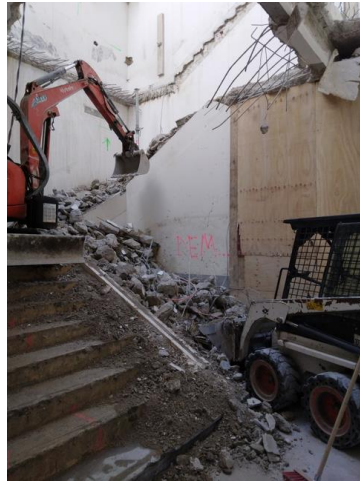

Avancement : Avril 2021

Travaux de l'escalier Sud :

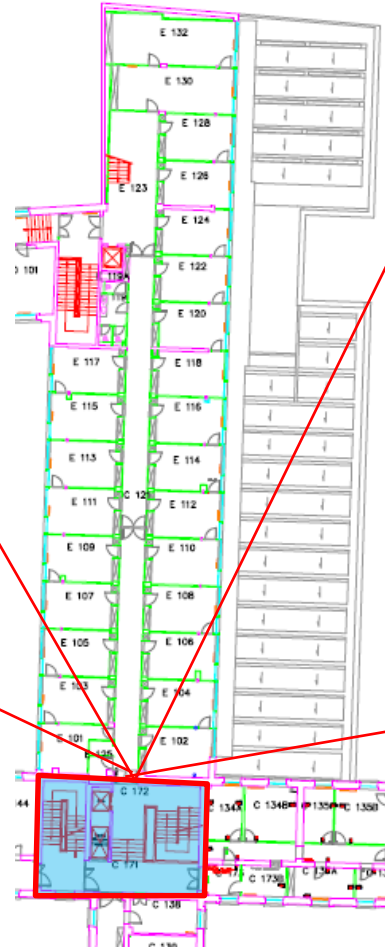

Fondation et fosses pour cuvettes d'ascenseur

Avancement : Début juin 2021

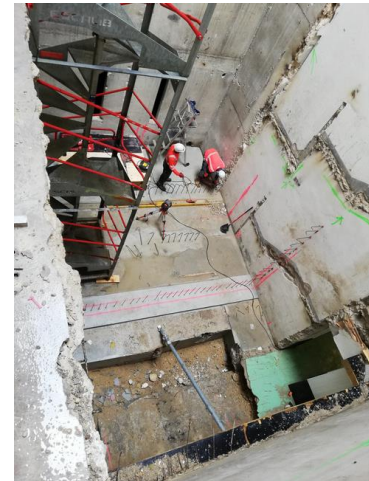

Sciage des semelles sous-fondations et terrassement pour les cuvettes d'ascenseur

Avancement : Début juin 2021



Pose des murs préfabriqués séparant le futur escalier sud et les futurs ascenseurs

Avancement : Fin juillet 2021

# Varenne – Bâtiment E

## Travaux de l'escalier Nord :

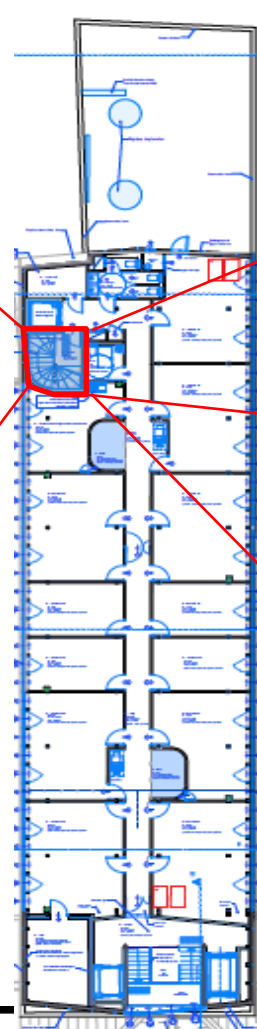
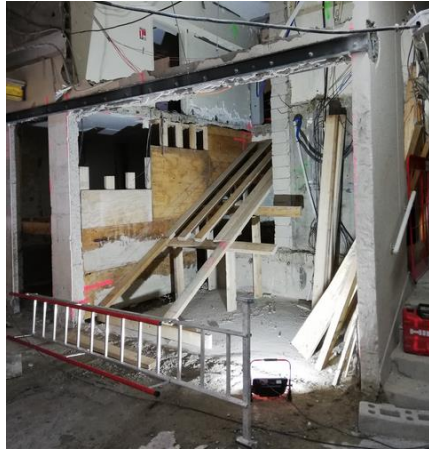

Travaux de l'escalier Nord – R+1

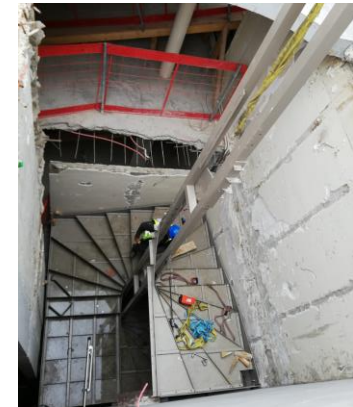

Travaux de l'escalier Nord – R+4



Finition GO de l'escalier Nord - RDC



Travaux de l'escalier Nord – R+5



# Varenne – Bâtiment E

Vues Projet :



# Varenne – Bâtiment E

Vues Projet :



# Toulouse Auzeville

## 1 - ExSI

5 salles de visio dont 2 grandes scindables

Modification des espaces de stockage

vestiaires et sanitaires

Patio et terrasse

salle de convivialité pouvant recevoir **80 personnes assises** et **200 personnes debout**

PLAN RDC\_Ech: 1/200ème

# Toulouse Auzeville

## 1 - ExSI

### Planning prévisionnel :

	Début	Fin
<b>EXSI</b>	<b>février - 2020</b>	<b>mai - 2022</b>
<b>Recrutement MOE</b>	juin - 2020	août - 2020
Consultation MOE	juin - 2020	juillet - 2020
Analyse des offres initiales MOE	juillet - 2020	juillet - 2020
Négociation	juillet - 2020	juillet - 2020
Analyse des offres négociées MOE et attribution marché	juillet - 2020	juillet - 2020
Délais de recours des candidats non retenus	juillet - 2020	août - 2020
<b>Phase Etude</b>	octobre - 2020	septembre - 2021
DIAG	octobre - 2020	novembre - 2020
AVP	novembre - 2020	février - 2021
APS + validation	décembre - 2020	janvier - 2021
APD + validation	janvier - 2021	mars - 2021
PRO + validation	mars - 2021	avril - 2021
DCE + validation	avril - 2021	mai - 2021
Consultation	mai - 2021	juin - 2021
ACT	juin - 2021	septembre - 2021
<b>Phase travaux</b>	septembre - 2021	mai - 2022

En vert les tâches réalisées

En orange les tâches en cours

### Point d'avancement :

- L'ensemble des lots est attribué
- Réunion de démarrage le 29/09
- 1 mois de préparation
  - Plan de retrait
  - Consignation CFO CFA
  - Consignation CVC

# Toulouse Auzeville 1 - ExSI



*Volumes de la salle de convivialité*

# Toulouse Auzeville

## 1 - ExSI



*Volumes de la salle de convivialité – Matériaux non définis à ce stade*

# Toulouse Auzeville

## 1 - ExSI



*Salles de réunion*

# Toulouse Auzeville

## 1 - ExSI



*Présentation de matériaux et mobilier*



# Toulouse Auzeville

## 1 - ExSI



*Aménagement extérieur*

# Toulouse Auzeville

## 2 - Étanchéité

### **Programme :**

- Repérage et traitement des fuites
- Dépose et reprise des revêtements bitumés et des pentes dans les zones d'eaux stagnantes
- Reprise des couvertines
- Etude de dimensionnement des évacuations d'eaux pluviales.

### **Points d'attention :**

- Interactions avec les travaux de réhabilitation de l'ancienne salle informatique
- Durée des travaux 4,5 mois

# Toulouse Auzeville

## 2 - Étanchéité

### Planning prévisionnel :

Etanchéité	juin - 2020	avril - 2022
Recrutement MOE	juin - 2020	octobre - 2020
Consultation MOE	juin - 2020	juillet - 2020
Analyse des offres initiales MOE	juillet - 2020	juillet - 2020
Négociation	juillet - 2020	juillet - 2020
Analyse des offres négociées MOE et attribution marché	septembre - 2020	septembre - 2020
Delais de recours des candidats non retenus	octobre - 2020	octobre - 2020
Phase Etude	novembre - 2020	décembre - 2021
DIAG	novembre - 2020	février - 2020
AVP + validation	février - 2021	mai - 2021
PRO + DCE	juillet - 2021	août - 2021
Consultation	septembre - 2021	octobre - 2021
ACT	octobre - 2021	décembre - 2021
Phase travaux	janvier - 2022	juin - 2022

En vert les tâches réalisées  
En bleu les tâches à réaliser

### Point d'avancement :

- En attente du RICT
- Consultation en octobre
- 1 seul lot
- Démarrage travaux janvier 2022

# Toulouse Auzeville

## 3 - Quai de chargement

### Programme :

- Sécuriser l'usage du quai de chargement conformément à la note de flux du datacenter
- Démarrage du chantier le 25/09 pour une réception le 27/10

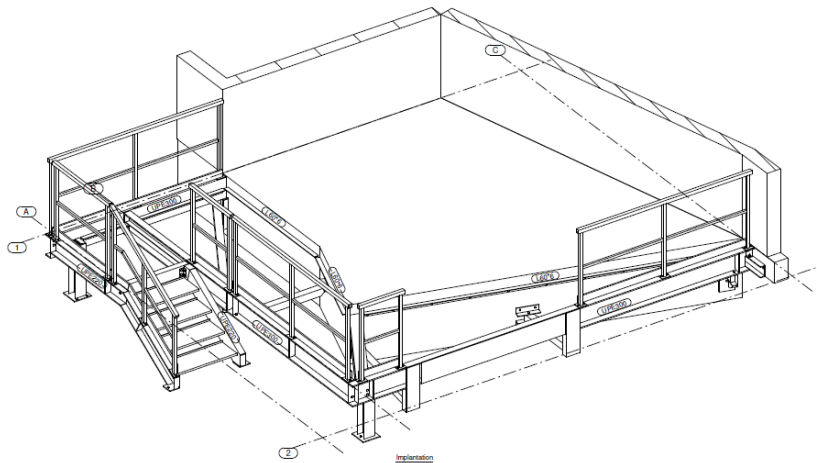

*Perspective*

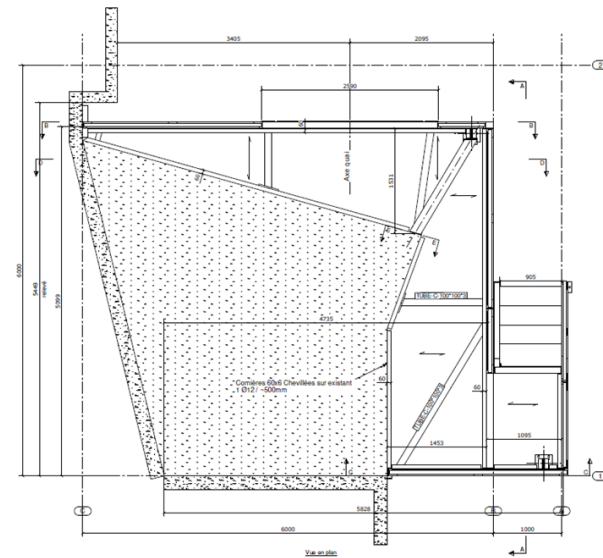

*Plan*

# Toulouse Auzeville

## 3 - Quai de chargement



Equipements prévus :

- Garde-corps
- Barrières pivotantes
- Mini-niveleur



# Toulouse Auzeville

## 3 - Quai de chargement

Mini-niveleur LA 2110-PE220-C220

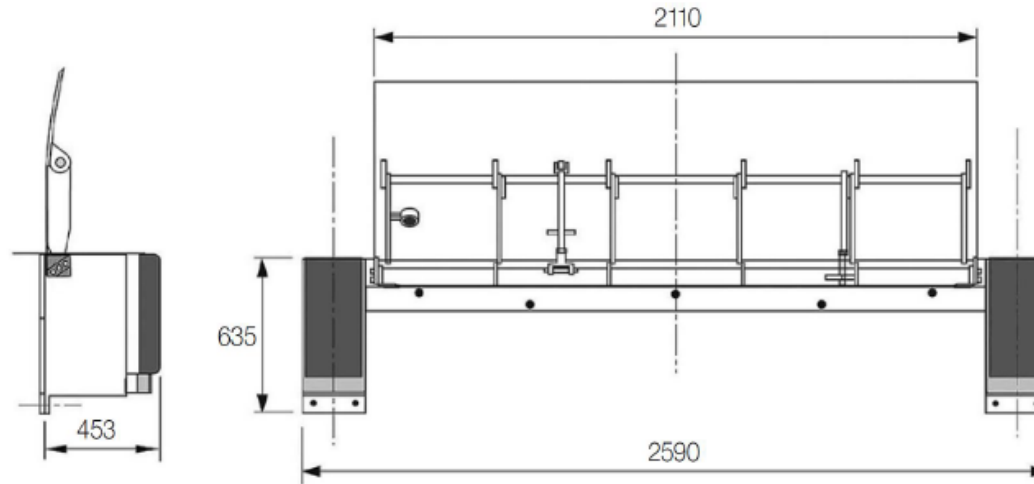

Mini-niveleur LA 2110-PE220-C220 a une capacité de 6 tonnes dynamique.  
Projection totale du plateau et de la lèvre : 700 mm.  
Projection de la lèvre au-delà des butoirs : 230 mm.

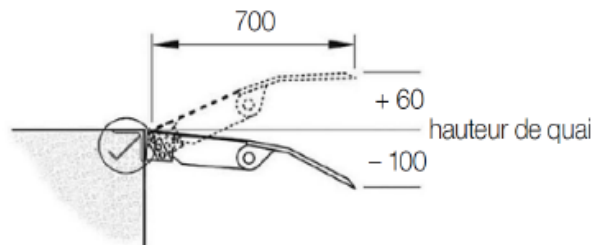

La largeur totale avec les butoirs : 2590 mm.

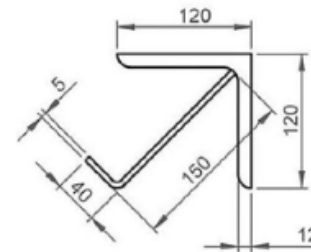

Ancrage :  
tous les 200 mm,  
largeur : 40 mm.

# Toulouse Auzeville

## 4 – Poteaux Peinture + Épaufrures

### **Programme :**

- Reprise des peintures et réparation des épaufrures des poteaux

### **Avancement :**

- Consultation de la MOE en cours
- Remise des offres le 14 octobre

# Barbet de Jouy - Projet de requalification de l'entrée du site

- Remise en février 2020 des études de faisabilité (sur base de 2 scénarios)
- Désignation MOE : fin 2020
- Etudes : 2021





# Maine – Remplacement chaudières

- Remplacement des deux chaudières gaz de la chaufferie du site de Maine, en lien avec APT : travaux en cours de réception, chaufferie opérationnelle pour la nouvelle saison de chauffe, calorifugeage et peinture en cours



# Autres travaux tous sites – Huisseries Varenne

Changement des 69 huisseries du bâtiment C (aile Villeroy et passerelle) :

- permis de construire obtenu
- entreprise de travaux en cours de recrutement par appel d'offre
- réalisation des travaux début 2022



# Autres travaux tous sites – Huisseries / monte-charge Barbet de Jouy

- Remplacement des **huisseries** sur le site (environ 470) et rénovation de la toiture côté sud: APS en cours de réalisation, dépôt de la déclaration de travaux à venir, début des travaux prévu en mars 2022 pour une durée de 18 mois
- Remplacement du **monte-charge BJ nord** : entreprise de travaux en cours de recrutement pour réalisation des travaux en 2022



# Autres travaux tous sites – Signalétique Varenne

- Lancement des études de la signalétique du bâtiment E - Varenne : 2<sup>e</sup> semestre 2021.



**Merci de votre attention**